



What's Next.



妥協しないプロの撮影現場のために

最高の演出を求めるプロの撮影スタッフに寄り添ったスタジオLED照明シリーズがETCから誕生しました。fos/4シリーズは、必要な明るさ、追求された色、柔軟なコントロールで撮影現場を支えます。



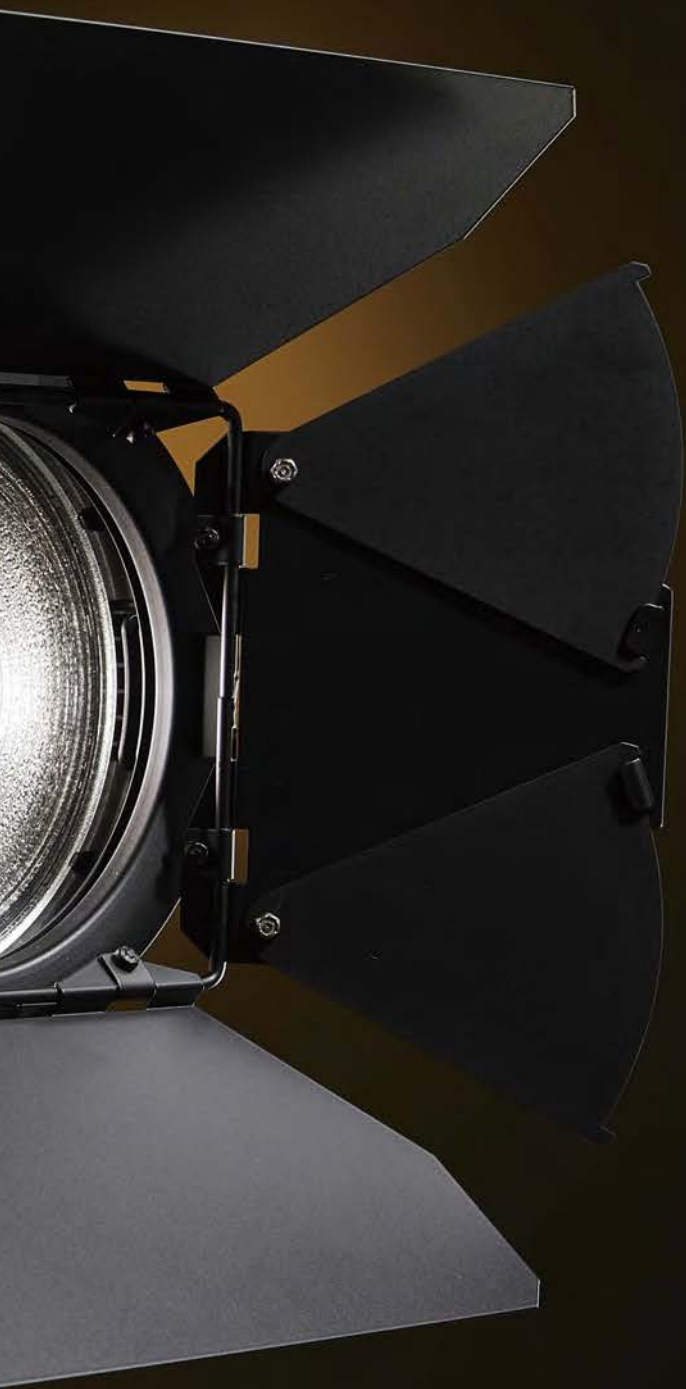

追い求め続けた色

より自然でリアルに、環境や肌のトーンを撮影するために、ETCは10年以上の月日を費やし、スタジオ照明と色味の研究を続けてきました。辿り着いたのは、フルカラーのLustr X8と白色光に特化したDaylight HDRの2機種です。この2つのカラータイプは、fos/4パネル、fos/4フレネル、Source Four LED Series3でラインナップしています。もう撮影後の色彩編集に時間をかけることはありません。

鮮やかなフルカラーをLustr X8で

フルカラータイプのLustr X8が、LED照明が表現する質感に新しいスタンダードをもたらします。可視光のより深いレベルまで追求したLustr X8は色味に加えてより高い演色性を実現しました。グリーン、ライム、ブルー、インディゴ、シアン、アンバー、レッド、ディープレッドを組み合わせた繊細なLED調光が、撮影照明LED灯具の中で最も高いレベルの美しい色彩を表現します。

白色光のチューニングをDaylight HDRで

Lustr X8のカラーシステムの緻密な計算をもとに、より力強くハイパワーな出力を求めました。Daylight HDRは、自然でありながらも、温度を感じるようなあたたかみのある白色光が、多様な肌の色をより美しく表現します。

fos/4 Panel

絶妙なニュアンスカラーを現実世界からカメラへ、そして画面の先へ。色の品質を保ちながら明るさを追求した撮影業界向けパネル型LED照明の登場です。最大62,000ルーメンの明るさを放つ面光源fos/4パネルは3つのサイズと2つのLEDカラータイプの全6種類から撮影環境に適した機種をお選びいただけます。写真業界より発想を得た背面のグリップレールや、パワーサプライ体型の堅牢なボディ、シンプルで分かり易いUIが、扱いやすさと光の美しさを両立します。



型番	品名
FOS4PL8F	fos/4 パネル Small (8 × 24) ラスター X8
FOS4PD8F	fos/4 パネル Small (8 × 24) デイライト HDR
FOS4PL16F	fos/4 パネル Medium (16 × 24) ラスター X8
FOS4PD16F	fos/4 パネル Medium (16 × 24) デイライト HDR
FOS4PL24F	fos/4 パネル Large (24 × 24) ラスター X8
FOS4PD24F	fos/4 パネル Large (24 × 24) デイライト HDR

■ オプション アクセサリー
ディフュージョン (Heavy / Standard / Light)
インテンシファイア
エッグクレート (40度 / 50度 / 60度)
ハニカムルーバー (30度 / 60度)
ライトバンク (Chimera製)
バンドア

fos/4 Fresnel

タングステンのフレネル灯具を元に、ETCが持つLED技術を集約させて完成したのがfos/4 フレネルです。眩く上品な光を放ちながらも、これまでのフレネル灯具と同じように扱える事を目指しました。バンドアなどのアクセサリ使用に加えて、灯具の前後から調整できるズーム機能など、fos/4フレネルが最高の撮影環境を整えます。追求された2つのLEDカラータイプから撮影環境に適した機種をお選びいただけます。

Source Four LED Series 3

追求された美しい色味とさらなる明るさを併せ持つ、シリーズ待望のプロフェッショナルスポットライトが誕生しました。ステージ上はもちろん撮影環境でも、肌のトーンに豊かな色合いを与え、衣裳やセットには深みをもたらします。近くからでも遠くからでも、Series3が表現する印象的なニュアンスカラーミキシングをぜひお試しください。Source Four LED Series3が、より最高のパフォーマンスを発揮するように設計されたXDLTレンズチューブを使用することで光漏れを低減し、パワフルかつ美しい投影を実現します。



型番	品名
FOS4FL7	fos/4 フレネル 7in ラスター X8
FOS4FD7	fos/4 フレネル 7in デイライト HDR
■ オプション アクセサリ	
CTY-2568	7.5 in バンドア8枚羽
407CF	7.5 in 色枠
400CC	ハンガー

型番	品名
CTY-2480	7.5 in トップハット (深さ 6 in)
CTY-2481	7.5 in ショートトップハット (深さ 3 in)
CTY-2482	7.5 in ハーフトップハット (深さ 6 in)
CTY-2482S	7.5 in ショートハーフトップハット (深さ 3 in)
CTY-2492	7.5 in ラウンドハーフトップハット (深さ 6 in)
CTY-2485	7.5 in エッグクレート ルーパー

型番	品名
■ シャッターバレル付き	
S4LEDS3LS	ソースフォーLED 3 ラスター X8
S4LEDS3DS	ソースフォーLED 3 デイライト HDR
■ ボディのみ	
S4LEDS3L	ソースフォーLED 3 ラスター X8
S4LEDS3D	ソースフォーLED 3 デイライト HDR

Deep Red

ETCは、私たち人間の居住スペースである住環境に加えて、オフィスなどの作業環境、さらに劇場やライブハウスなどの非日常的な演出空間まで、視覚環境を創造してきました。色彩が与える効果を深く理解した上で、色覚の研究を継続した結果、演色性をさらに新しいレベルへ引き上げることに成功しました。LustrX8とDaylightHDRの2つのカラータイプへ搭載されているディープレッドLEDが、可視光線の最端から奥行きのある微妙な色彩と深みをもたらします。肌の色合いに加えて、夕焼けや炎の灯りなどの表現までもが、鮮やかでありながらごく自然に引き立つことでしょう。

ディープレッドLEDは赤色だけに留まらず、ディープブルーやグリーン、アンバーへさらに新しい深みを与えます。

数ある撮影照明LED灯具の中でも高い出力と最高品質でハイレベルな光を、fos/4シリーズとSource Four LED Series3が提供します。





エフェクト

fos/4シリーズは、柔軟な対応が求められる撮影環境での使用に合わせて豊富なエフェクト機能を搭載しました。調光卓による複雑な制御を行っているかのような、炎やサイレン、カメラフラッシュ、フリッカーなどの表現を背面パネルで操作ができます。パネルとフレネルの両機種で使用可能な豊富なエフェクトが、より素早く劇的空間を演出できます。



ユーザーインターフェイス

fos/4シリーズやSource Four LED Series3の背面操作パネルは、スピード感を求められる撮影現場で、スタンドアローン操作でも柔軟に対応できるように設計されました。発光する4つのボリュームスイッチが、カラー液晶画面の操作位置の視認性を高めました。独立した物理ロックスイッチで意図しない誤操作を防止します。



ズーム機能

fos/4フレネルには従来のフレネル灯具のような、灯体の前後から操作可能なズーム機能が搭載されています。13-55度のズーム操作を可能とし、バンドアなどのアクセサリを使用してさらに光のエッジを繊細に調整できます。



NFC機能とMultiverseワイヤレス

ETCの無料アプリ「Set Light」で、DMXアドレスなどのセットアップが可能になりました。本体の電源供給状況にかかわらず、スマートフォンやタブレットなどから、灯具の設定操作を行うことができます。さらに、fos/4シリーズとSource Four LED Series3は、City Theatrical社の Multiverse®受信機を本体に内蔵しています。同社製品の Transmitterなどを介してコンソールとの接続が可能となり、ワイヤレスで灯具の制御を行うことができます。



■ Fresnel

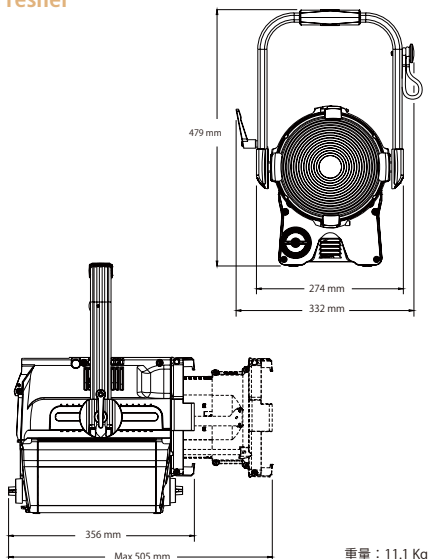

重量：11.1 Kg



■ fos/4 Panel - Small

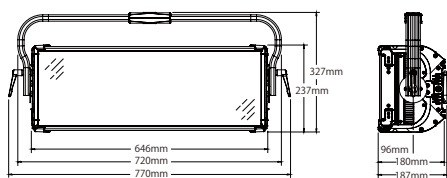

重量：14.5 Kg

■ Panel - Medium

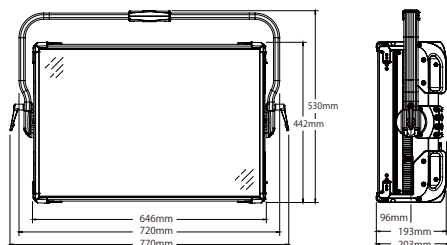

重量：25.4 Kg

■ Panel - Large

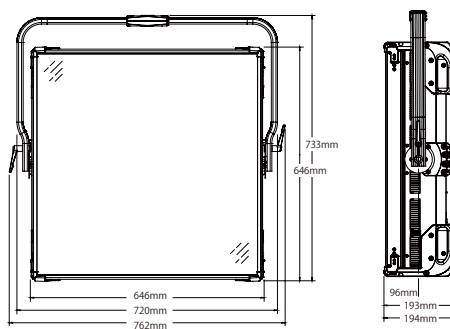

重量：35.8 Kg

■ Source Four LED シリーズ 3

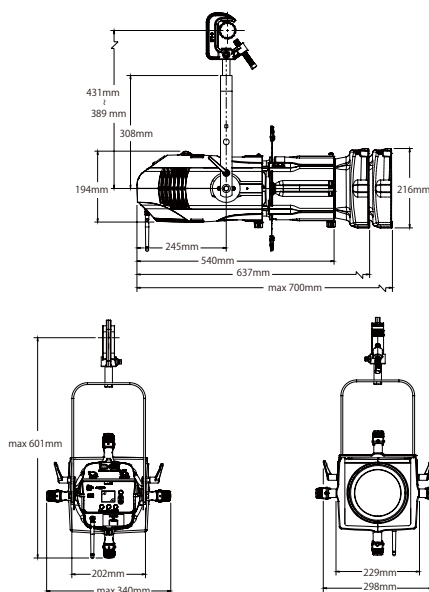

シャッターバルブ付 重量：10.6Kg / ボディのみ重量：8.3Kg
※ レンズチューブは含みません。



etconnect.com



KEN PRODUCTION SERVICES INC.

株式会社 剣プロダクションサービス
〒223-0057 横浜市港北区新羽町1166
TEL: 045-547-2288 FAX: 045-547-2221
Web: www.kenpro-inc.com